

# Start Here - Emperor Power Filter Quick Setup Guide

1

## Verify Your Model

Model 280

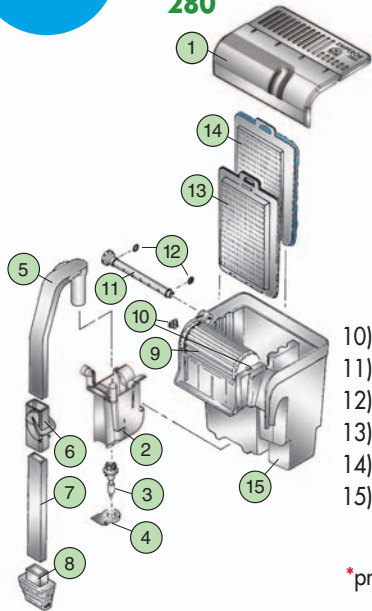

- 1) Two-Way Hinged Cover
- 2) Flow Manifold Housing\*
- 3) Impeller\*
- 4) Flow Manifold Housing Cover\*
- 5) Intake Tube
- 6) Mid-Level Intake Strainer
- 7) Extension Tube
- 8) Strainer
- 9) BIO-Wheel\*

- 10) BIO-Wheel Bearings\*
- 11) Spray Bar\*
- 12) Spray Bar O-Rings\*
- 13) Media Container
- 14) Filter Cartridge
- 15) Filter Box

\*preinstalled

Models 400

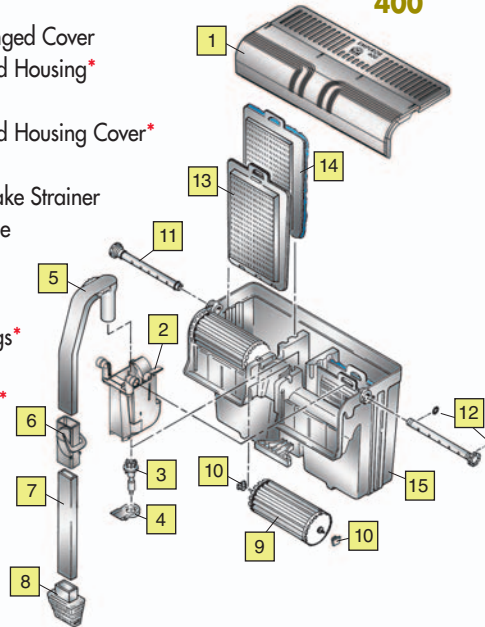

2

## Install Filter Cartridge(s) and Media Container

A. Rinse Filter Cartridge thoroughly. Install as shown (blue side toward back of Filter Box).



B. Open and fill one side of Media Container. Close and rinse thoroughly. Install as shown.



C. BIO-Wheel(s) should rest securely in BIO-Wheel Bearings.

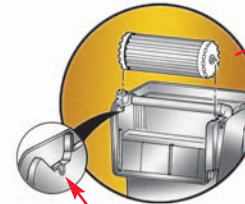

BIO-Wheel Bearings

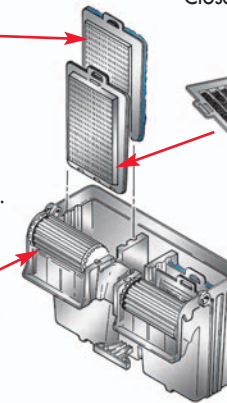

Replace Filter Cartridge every 2 - 4 weeks. NEVER clean or replace BIO-Wheel (unless damaged). Wheel discoloration is normal and desirable. If excessive buildup occurs, rinse BIO-Wheel gently with dechlorinated water (room temp) as needed. Refillable Media Container is for adding other filtration media. If preferred, an additional Filter Cartridge can be used in place of the Media Container.

3

## Assemble Intake

- A. Attach Strainer to Extension Tube.
- B. Attach Extension Tube to Mid-Level Intake Strainer.
- C. Attach Mid-Level Intake Strainer to bottom end of Intake Tube.
- D. Insert Intake Tube into Flow Manifold Housing.

NOTE: Short end of Intake Tube must be inserted all the way down into Housing.

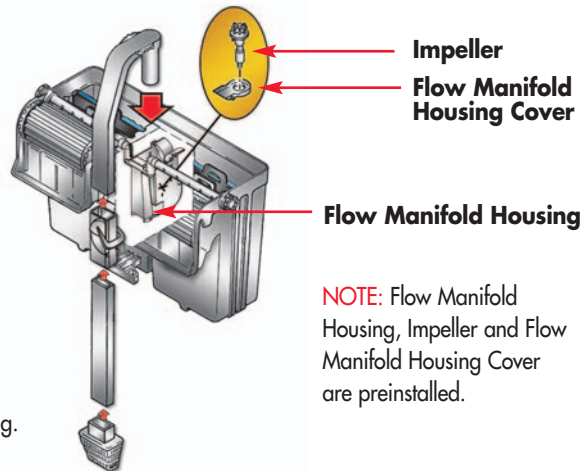

NOTE: Flow Manifold Housing, Impeller and Flow Manifold Housing Cover are preinstalled.

4

## Install and Fill

- A. Before adding water, install assembled Emperor on back of aquarium frame.
- B. Fill Filter Box with aquarium water until it spills into aquarium.
- C. Replace Filter Cover.

To start your system, just plug it in. Adjust Spray Bar(s) to desired angle for water flow.

Spray Bar

NOTE: Drip Loop (for safety)

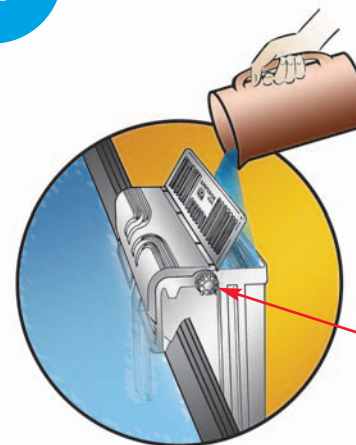

**Adding Fish:** Before adding any fish, dechlorinate your aquarium water (with BIO-Safe™ Tap Water Detoxifier) and allow your Emperor Power Filter to operate for 24 hours. Start with 2-3 fish per 10 gallons of water. Add more fish gradually over a 4-6 week period.

Questions or Missing Parts?  
Call Customer Service at:  
**(800) 322-1266**



# Comience aquí - Guia de instalacion rapida del Filtro Electrico EMPEROR

# Commencer ici - Guide d'installation rapide du filtre électrique EMPEROR

# 1

## Verifique Su Modelo Verifier Votre Modèle

Modelo Modèle  
280

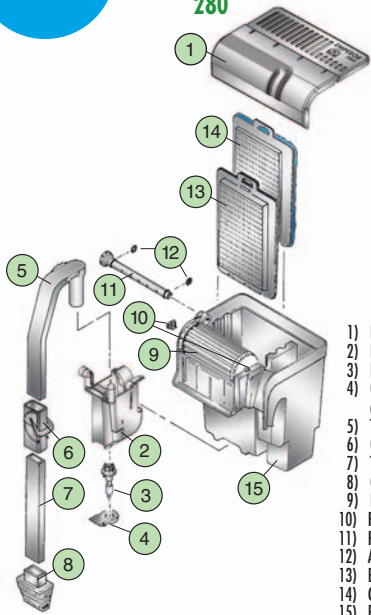

- 1) Cubierta de bisagra de doble direccion
- 2) Caja del colector de flujo\*
- 3) Impeller
- 4) Cubierta del colector de flujo\*
- 5) Tubo de admision
- 6) Colador de admision a medio nivel
- 7) Tubo de extension
- 8) Colador
- 9) BIO-Wheel\*
- 10) Cajinete del BIO-Wheel\*
- 11) Barra de rociar\*
- 12) Argolla de barra de rociar\*
- 13) Recipiente
- 14) Filtro de Cartucho
- 15) Caja del Filtro

- 1) Double couvercle à charnière
- 2) Boîtier du collecteur de débit\*
- 3) Rouet centrifuge\*
- 4) Couvercle du boîtier du collecteur de débit\*
- 5) Tube de la prise d'eau
- 6) Crépine médiane de la prise d'eau
- 7) Tube de rallonge
- 8) Crépine
- 9) Roue BIO-Wheel\*
- 10) Pivots de la roue Bio-Wheel\*
- 11) Pulvérisateur\*
- 12) Anneaux du pulvérisateur\*
- 13) Bac de filtrage
- 14) Cartouche filtrante
- 15) Boîtier du filtre

Modelo Modèle  
400

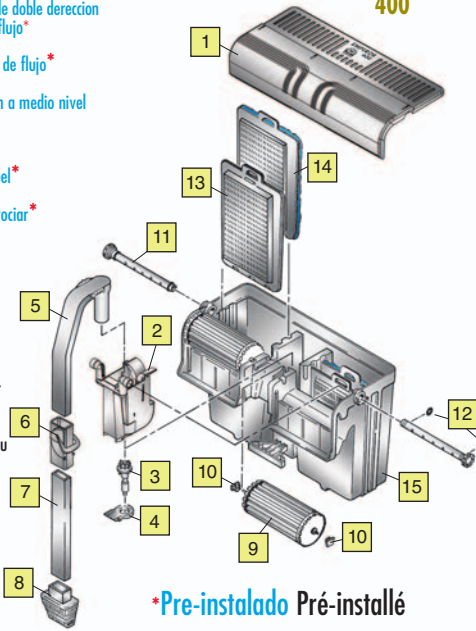

\*Pre-instalado Pré-installé

# 2

## Instale el Filtro de Cartucho y el Recipiente Installer la (les) cartouches(s) filtrante(s) et le bac de filtrage

A. Enjuage el filtro de cartucho. Instale como indica ( lado azul hacia la parte posterior del filtro)

A. Bien rincer la cartouche filtrante. Installer tel qu'illustré (le côté bleu vers l'arrière du boîtier du filtre).



B. Abrir y llenar un lado del recipiente. Cierre y enjuage completamente. Instale como se indica.  
B. Ouvrir et remplir un seul côté du bac de filtrage. Fermer et bien rincer. Installer tel qu'illustré.

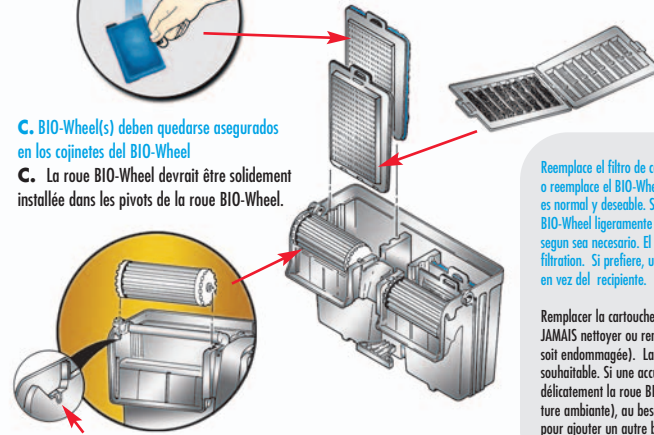

C. BIO-Wheel(s) deben quedarse asegurados en los cajinetes del BIO-Wheel

C. La roue BIO-Wheel devrait être solidement installée dans les pivots de la roue BIO-Wheel.

Reemplace el filtro de cartucho cada 2-4 semanas. NUNCA limpie o reemplace el BIO-Wheel (amenos que este dañado). La decoloracion es normal y deseable. Si ocurre acumulacion excesiva, enjuage el BIO-Wheel ligeramente con agua sin cloro (a temperatura ambiente) segun sea necesario. El recipiente es para que se use con medios de filtracion. Si prefiere, un filtro de cartucho adicional se puede usar en vez del recipiente.

Remplacer la cartouche filtrante à toutes les 2 – 4 semaines. NE JAMAIS nettoyer ou remplacer la roue BIO-Wheel (à moins qu'elle ne soit endommagée). La décoloration de la roue est normale et souhaitable. Si une accumulation excessive de dépôts se produit, rincer délicatement la roue BIO-Wheel avec de l'eau déchlorée (à température ambiante), au besoin. Le bac de filtrage remplissable est utilisé pour ajouter un autre bac de filtrage. Si l'on préfère, on peut utiliser une cartouche filtrante additionnelle au lieu du bac de filtrage.

Cajinetes del BIO-Wheel Pivots de la roue BIO-Wheel

# 3

## Montaje de Admision Assembler le tube de la prise d'eau

A. Conecte el colador al tubo de extension.  
A. Attacher la crépine au tube de rallonge.

B. Una el tubo de entension a el colador de admision de medio nivel.  
B. Attacher le tube de rallonge à la crépine médiane de la prise d'eau.

C. Una el colador de admision de medio nivel a el tubo de admision.  
C. Attacher la crépine médiane de la prise d'eau à l'extrémité inférieure du tube de la prise d'eau.

D. Conecte el tubo de admision a la caja de colector de flujo.  
D. Insérer le tube de la prise d'eau dans le boîtier du collecteur de débit.

NOTA: La parte corta del tubo de admision debe insertarse lo mas que se pueda en la caja.

NOTE: L'extrémité courte du tube de la prise d'eau doit être insérée jusqu'au fond du boîtier.

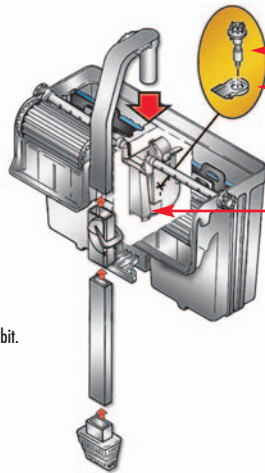

Impeller Rouet centrifuge

Cubierta de la caja colector de flujo  
Couvercle du boîtier du collecteur de débit

Caja colector de flujo  
Boîtier du collecteur de débit

NOTA: Caja colector de flujo, impeller, y la cubierta de la caja colector de flujo an sido pre-instaladas  
NOTE: Le boîtier du collecteur de débit, le rouet centrifuge et le couvercle du boîtier du collecteur de débit sont pré-installés.

# 4

## Instale y Llene Installer et Remplir

A. Antes de llenar con agua, coloque el filtro Emperor en el bastidor del acuario.  
A. Avant d'ajouter de l'eau, installer le filtre Emperor qui est assemblé, derrière l'aquarium.

B. Llene la caja del filtro con agua del acuario hasta derramar en el acuario.  
B. Remplir le boîtier du filtre avec l'eau de l'aquarium jusqu'à ce qu'il se déverse dans l'aquarium.

C. Vuelva a Colocar la tapa del filtro  
C. Remettre le couvercle du filtre.

Para encender su sistema, simplemente conecte.  
Ajustar la barra de rociar segun como desea el flujo de agua.  
Pour démarrer le système, il suffit de le brancher.  
Ajuster le(s) pulvérisateur(s) à l'angle désiré pour que l'eau circule.

Barra de rociar Pulvérisateur

NOTA: Lazo antigoteo (Por seguridad)  
NOTE: Boucle d'écoulement (par mesure de sécurité)

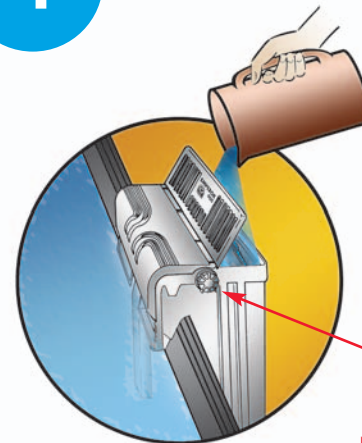

**Agregacion de Peces:** Antes de agregar cualquier pez, asegurese de tratar el agua que contiene cloro, (con BIO-Safe Tap Water Detoxifier) y permita que su filtro electrico BIO-Wheel funcione 24 horas antes.

Comience con 2-3 peces por cada 10 galones de agua. Agregue gradualmente mas peces en un periodo de 4 a 6 semanas. Si tiene preguntas o faltan piezas, llame a Atención al Cliente al **1 800 322-1266**.

**Ajout des poissons:** Avant d'ajouter les poissons, déchlorer l'eau de l'aquarium (avec le désintoxicant BIO-Safe pour l'eau du robinet) et laisser fonctionner le filtre électrique BIO-Wheel pendant 24 heures. Commencer avec 2-3 poissons pour chaque 10 gallons d'eau. Ajouter graduellement plus de poissons pendant une période de 4 à 6 semaines. Questions ou pièces manquantes? Communiquer avec le Service à la clientèle au: **1 800 322-1266**.